

Date Printed: 04/09/2009

JTS Box Number: IFES_61
Tab Number: 7
Document Title: Lieuz Accessibles
Document Date: n.d.
Document Country: Canada
Document Language: English
IFES ID: CE00432



* 0 0 C F 5 F 4 6 - 2 A C 9 - 4 D D E - 8 C 0 8 - 5 F 1 B F 7 C 4 8 1 E F *

Elections
Canada



Élections
Canada

ACCESSIBLE FACILITIES:

HOW TO MAKE VOTING MORE ACCESSIBLE



A WORD ABOUT THIS GUIDE

This guide is intended to assist returning officers to evaluate the accessibility of potential electoral sites and to bring inaccessible sites up to the standards specified in Elections Canada's policy on barrier-free access.

Only physical site and building features that are necessary for an elector to get into the voting site and to cast their ballot are dealt with in this Guide. Additional accessible support features, such as specially-equipped washrooms, would be required for election or referendum workers with a disability and, for this reason, it is highly recommended that voting take place in accessible buildings where such facilities exist.

This document is not an exhaustive review of modifications required to make a facility fully accessible. For further information, returning officers should call Elections Canada at 1-800-267-7727.

These guidelines are based on the National Building Code. However, legislation related to construction falls under the jurisdiction of the provinces and territories, some of which may have more stringent requirements than the National Building Code. It is therefore important that any contractor authorized by Elections Canada to render a site accessible be familiar with and abide by the local building code in force locally.

EXTRACTS FROM ELECTIONS CANADA'S POLICY ON BARRIER-FREE ACCESS TO VOTING

Buildings used during an election or referendum

Offices and polling places to be established and maintained by returning officers during an electoral event **must in all respects** provide barrier-free access. Returning officers **must** take this into account when selecting the following premises:

- the office of the returning officer;
- the office of the additional assistant returning officer;
- all advance polling stations;
- all ordinary polling stations; and
- all revisal offices.

In order to comply with this policy, returning officers **shall**:

- As far as possible, make use of premises which are already accessible, as defined in this Guide. It is therefore necessary to carefully identify and locate as many polls as possible in such places.
- Where no such premises are available, modify the access to an otherwise acceptable building. This should be done by acquiring or constructing ramps on a temporary or permanent basis in order to provide the building with barrier-free access as defined in the applicable building code in force locally.
- In the case of single polling stations **only** where it is **absolutely physically impossible** to establish a polling station in a barrier-free building and no temporary structure with level access can be secured or constructed, the returning officer may, **with the prior written approval of the Chief Electoral Officer**, deviate from the policy. **Such exemptions will only be granted in exceptional cases where a poll could not otherwise be held**, and upon provision of a detailed justification on form EC 12160 (Request to Use an Inaccessible Site).
- Prepare a complete inventory of buildings in the electoral district which are already equipped with barrier-free access in advance of an electoral event. This inventory should then be used when selecting polling places after the issue of the writ.

Ramps: Temporary and Permanent Structures

The installation of ramps must be negotiated in a timely manner with the owner of the property on which the structure will be located and must be included in the contract of lease for the rental of the premises. At the same time, a cost-sharing arrangement should be reached, particularly in the case of permanent structures.

At the time permission is sought with the landlord to install a ramp, the returning officer must determine whether the landlord wishes to take over ownership of the ramp after event activities are complete. If such is the case, Elections Canada will donate the ramp, provided the landlord signs a Contract for the Gift of a Level Access Ramp (EC 12190, EC 12180 in Quebec) releasing the returning officer from any responsibility or liability in connection with the ramp(s) as of 9 p.m., local time, on polling night, or one hour after the close of the polls, whichever is later. If the landlord does not wish to keep the ramp, the returning officer must arrange for its removal as early as possible after polling day.

The returning officer must obtain authorization from Elections Canada to construct the ramp before construction starts. In this respect, the returning officer must submit the estimated cost of construction for approval, using form EC 12170 (Proposal: Accessibility Modification), attaching the builder's estimate. The Director of Operations at Elections Canada will return form EC 12170, duly authorized, once the required approval has been given.

On completion of the ramp, the returning officer must submit to Elections Canada:

1. The invoice stating the amount and who should be paid.
2. A Contract for the Gift of a Level Access Ramp (EC 12190; EC 12180 in Quebec), should the landlord wish to become proprietor of the ramp.
3. A photograph of the completed ramp as proof of construction (*to be provided by the contractor*); and
4. Form EC 12170 (Proposal: Accessibility Modification) which was signed by the Director of Operations, authorizing the construction.

Parking

Where parking is available at a polling station, space must be reserved for persons with a disability. Such spaces should be in close proximity to the building and sufficiently wide to provide door swing space.

Voting Compartments

- A. Returning officers shall ensure that all polling facilities within the polling station are barrier-free accessible.
- B. When arranging for furniture at voting sites, bear in mind that a wheelchair user needs:
 - a minimum 685 mm (2'3") height clearance under a table;
 - a minimum 760 mm (2'7") width clearance under a table; and
 - a maximum table height of 812 mm to 863 mm (2'8" to 2'10").

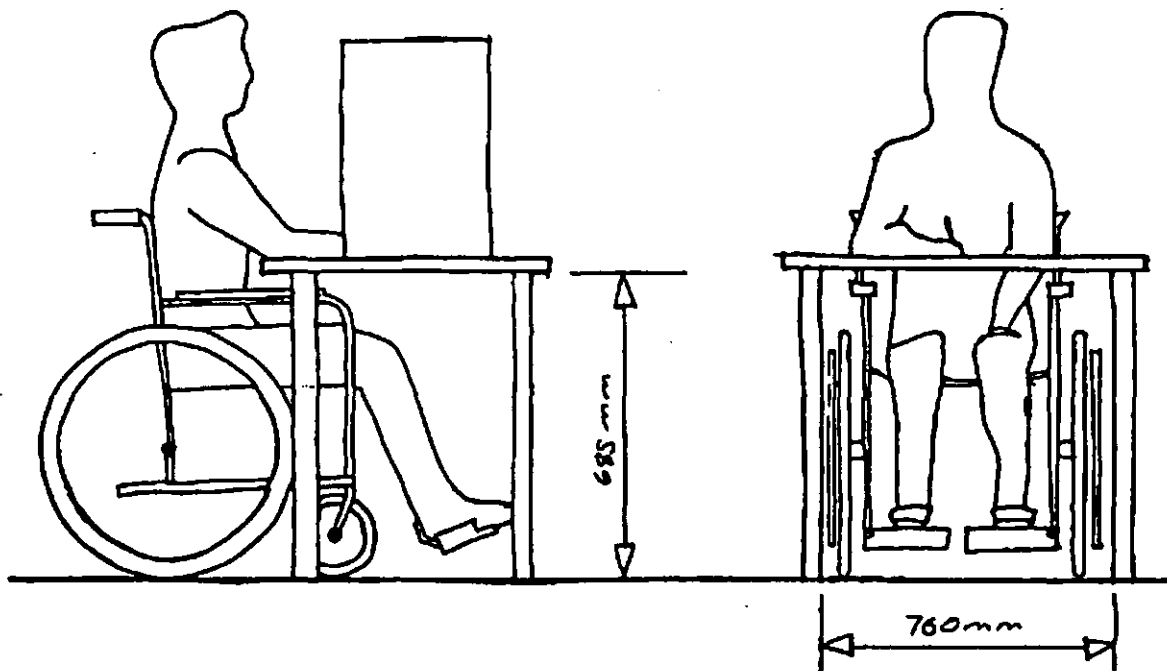

THE ACCESSIBLE VOTING SITE

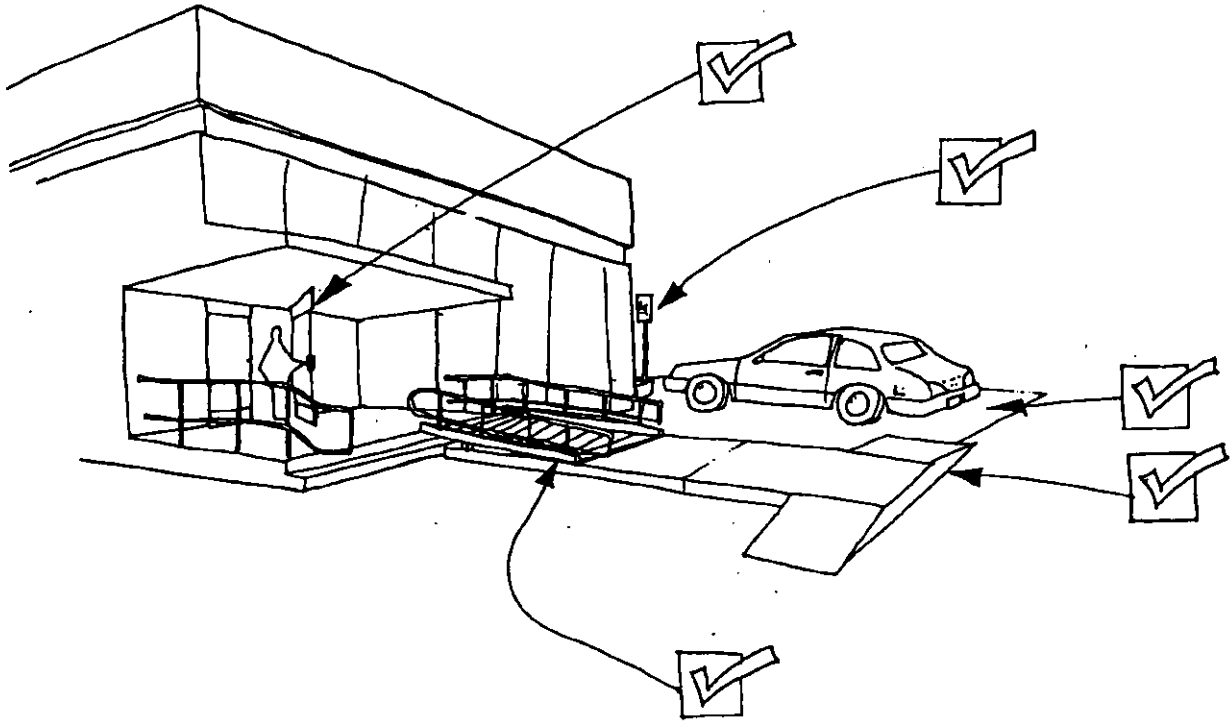

Accessible Facilities:

How To Make Voting More Accessible

Parking

Designated parking for persons with a disability should:

- Be a minimum of 3900 mm (12' 8") wide;
- Be located at a maximum distance of 61.5 m (200') from the building's level access entrance;
- Have an adjacent walkway to the door;
- Be a smooth continuous surface; and
- Be identified with the international symbol of access (EC 10960), included with the supplies provided by Elections Canada. In temporary instances, this can be done by using a weighted bucket and a sign post.

**A person in a wheelchair may not be visible
to a driver who is backing up a car.**

Avoid routes to the entrance which take people behind parked cars.

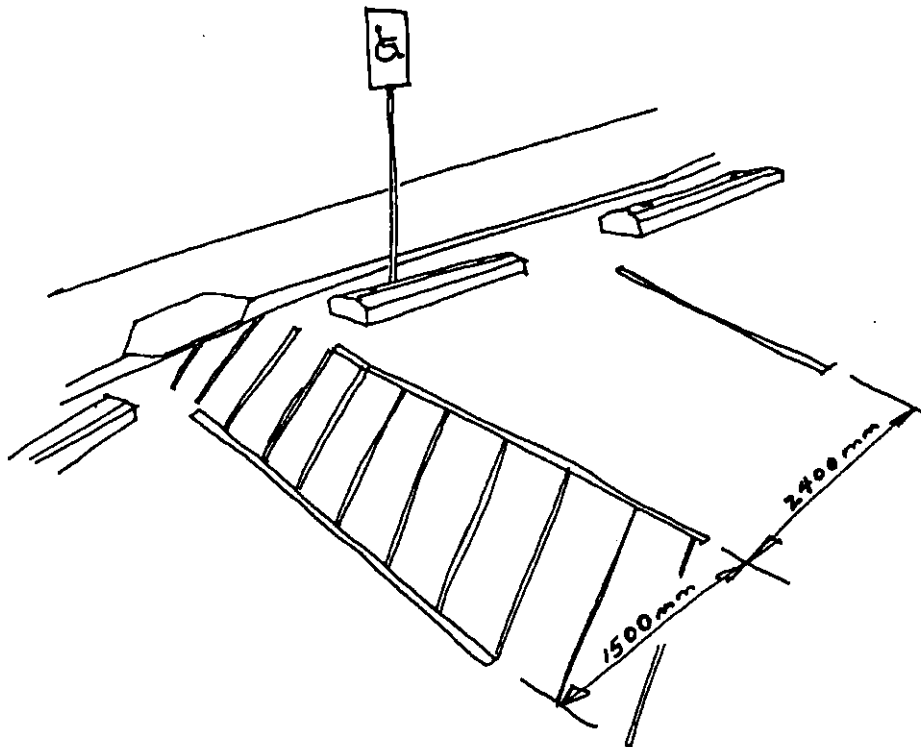

Walkways and Pathways

Walkways and pathways to the entrance of the voting site must be:

- Accessible from the designated parking spot via curb cuts (sidewalk ramp);
- Smooth and continuous;
- Of a minimum width of 1100 mm (3'6");
- As level as possible. Walkways and pathways must not exceed a slope of 1:20, that is, for each 25 mm (1") of rise, a walkway must be 500 mm (20") long;
- Kept free of snow and ice.

On loose gravel driveways, consider using a temporary walkway constructed of wood with a no-slip painted surface.

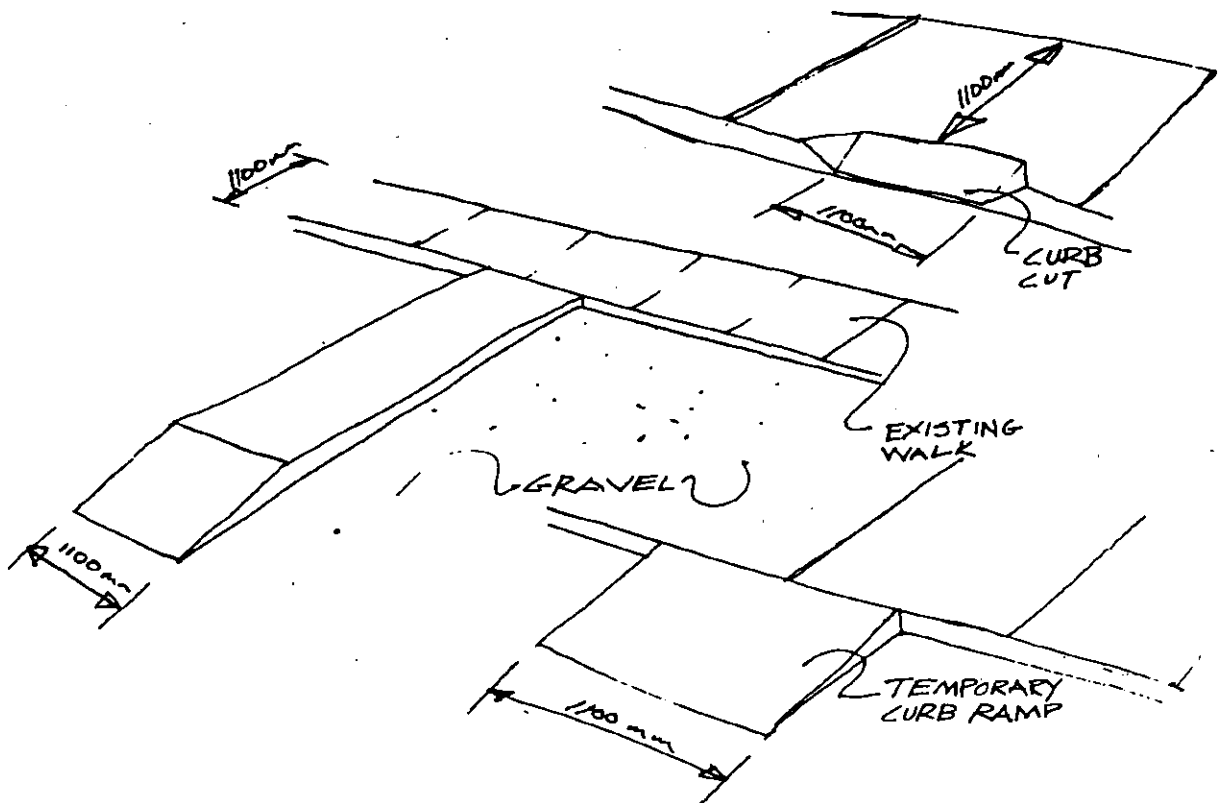

Entrances

Entrances must have level access for wheelchair users. If a ramp is required, it must:

- Be 870 mm (2'10") wide;
- Have a maximum slope of 1:12, that is, for each 25 mm (1") of rise, it must be 300 mm (12") long;
- Have a 1500 mm x 1500 mm (5'x5') level space at the top and bottom and at each change of direction;
- Have a resting place of 1500 mm x 1500 mm (5'x5') at least every 9144 linear millimetres (30 linear feet);
- Have handrails between 812 mm and 863 mm (2'8" and 2'10") high which are between 30 and 40 mm (approx. 1½") in diameter and easy to grasp; and
- Have side curbs if the ramp is over 150 mm (6") in rise.

Permanent access solutions are a priority.
Negotiate with the facility owner to share the cost of permanent ramps.

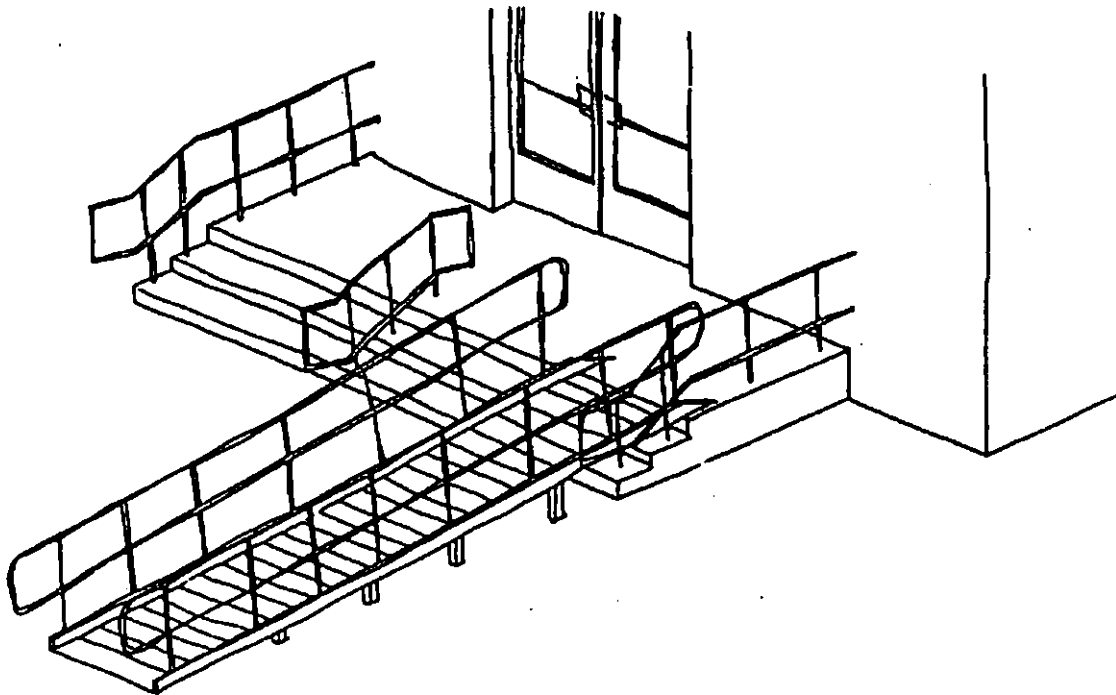

Doors

Doors must:

- Have a minimum clear width of 810 mm (2'8"); and
- Have a threshold no more than 13 mm ($\frac{1}{2}$ ") high. If the threshold is more than 13 mm ($\frac{1}{2}$ ") high, use a piece of wood to remove the barrier (see diagram)

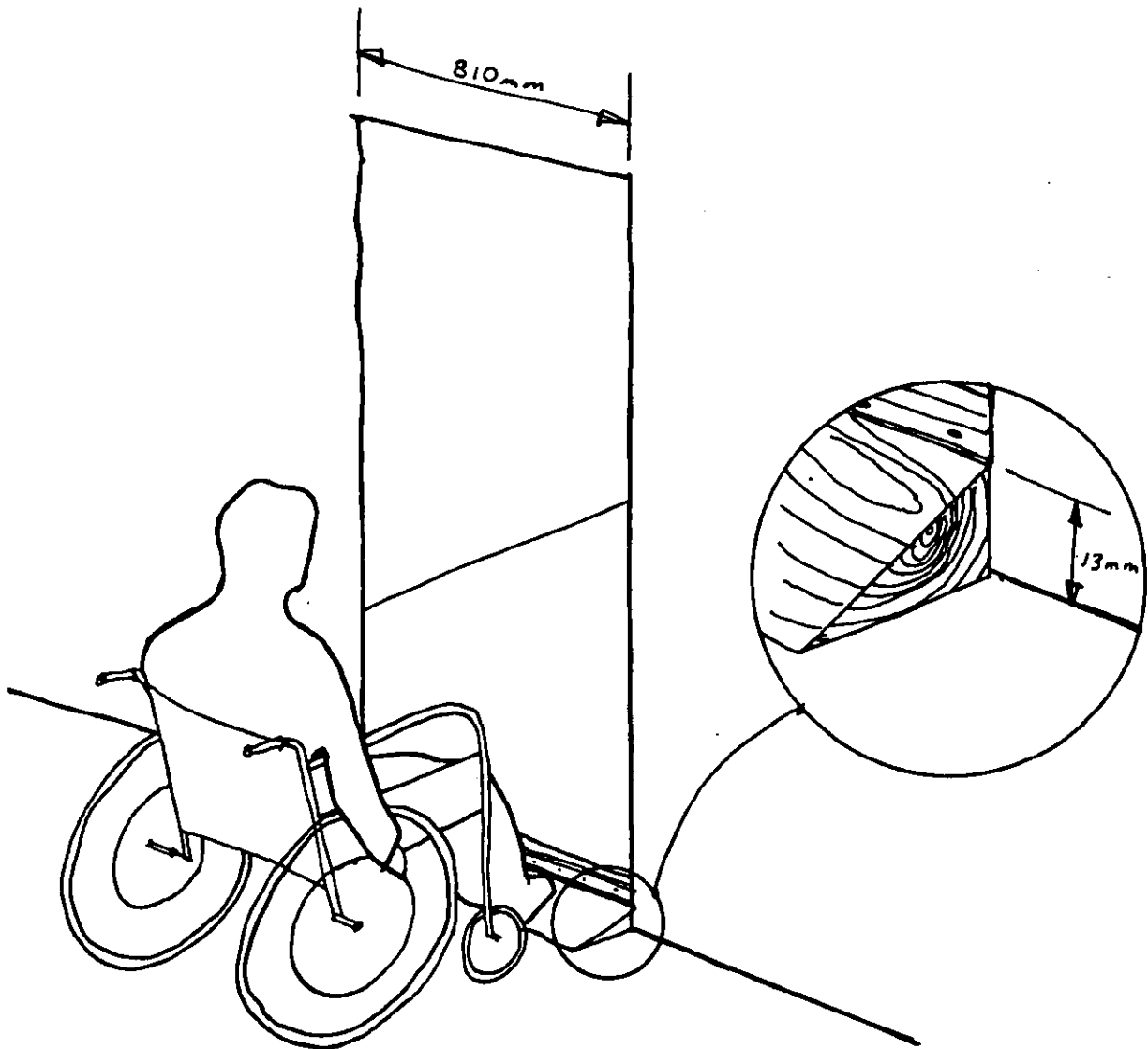

Getting Around Inside the Building

Once inside a building, electors must have a barrier-free path of travel from the entrance to the voting booth.

Every corridor should provide an unobstructed passage width of not less than 920 mm (3').

In buildings where the entranceway consists of inner and outer doors, the distance between the doors should be at least 1200 mm (3' 11") plus the width of any door that swings into the area.

Fire and Security

Poll officials should make a point of knowing the location of the nearest fire extinguishers, emergency exits and fire alarms.

Ideally, every voting site should have two exit routes in case of emergency.

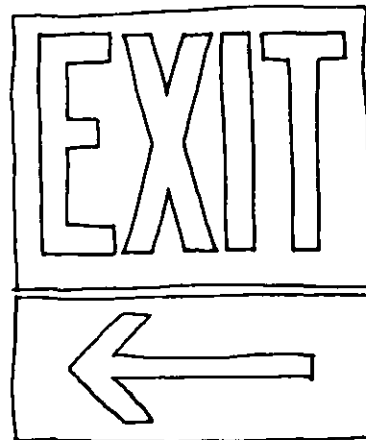
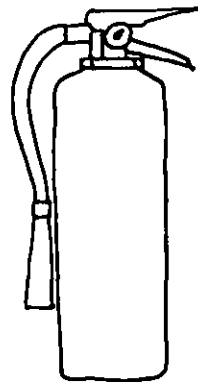
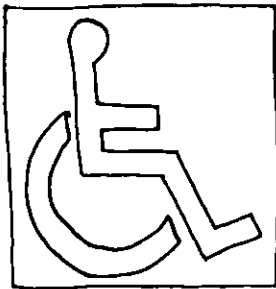

Signs

The accessible route outside and inside a voting facility must be clearly marked.

If the entrance being used by voters is not accessible to voters with a disability, make sure that the alternative accessible route is clearly identified.

The international sign of accessibility and directional signs are included with the supplies provided by Elections Canada.

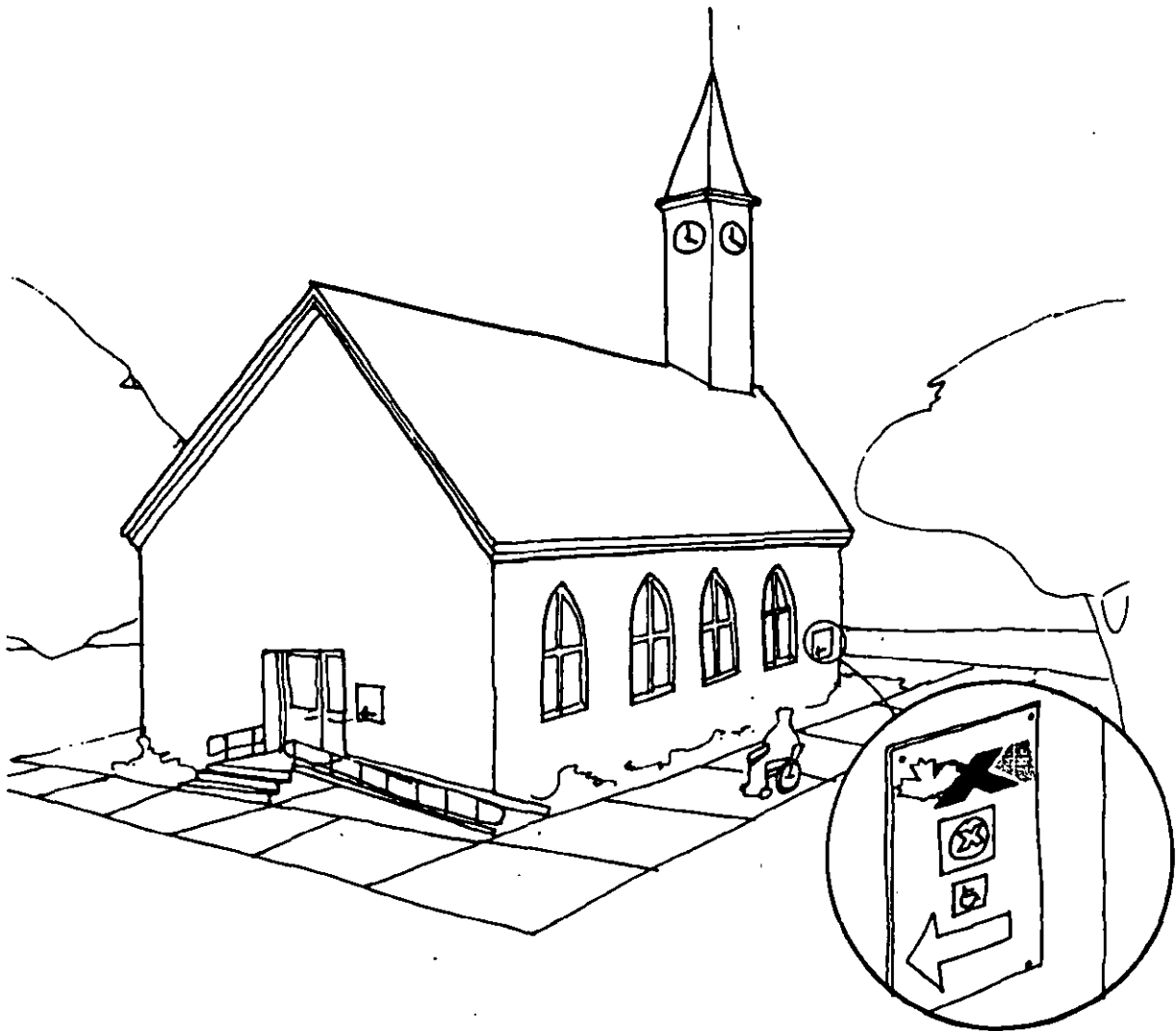

Partnerships in Modifications

Permanent access modifications will serve your community in the future.

Negotiate with the facility owner to share the cost of a permanent solution. If a permanent solution interests the owner, Elections Canada may pay up to the cost of a temporary solution. Additional costs will be studied case by case.

All access modifications, permanent or temporary, must be approved by Elections Canada with cost estimates from two separate contractors, prior to any construction.

Form EC 12170 (Proposal: Accessibility Modification) may be used as a guide to organize information when speaking to a contractor.

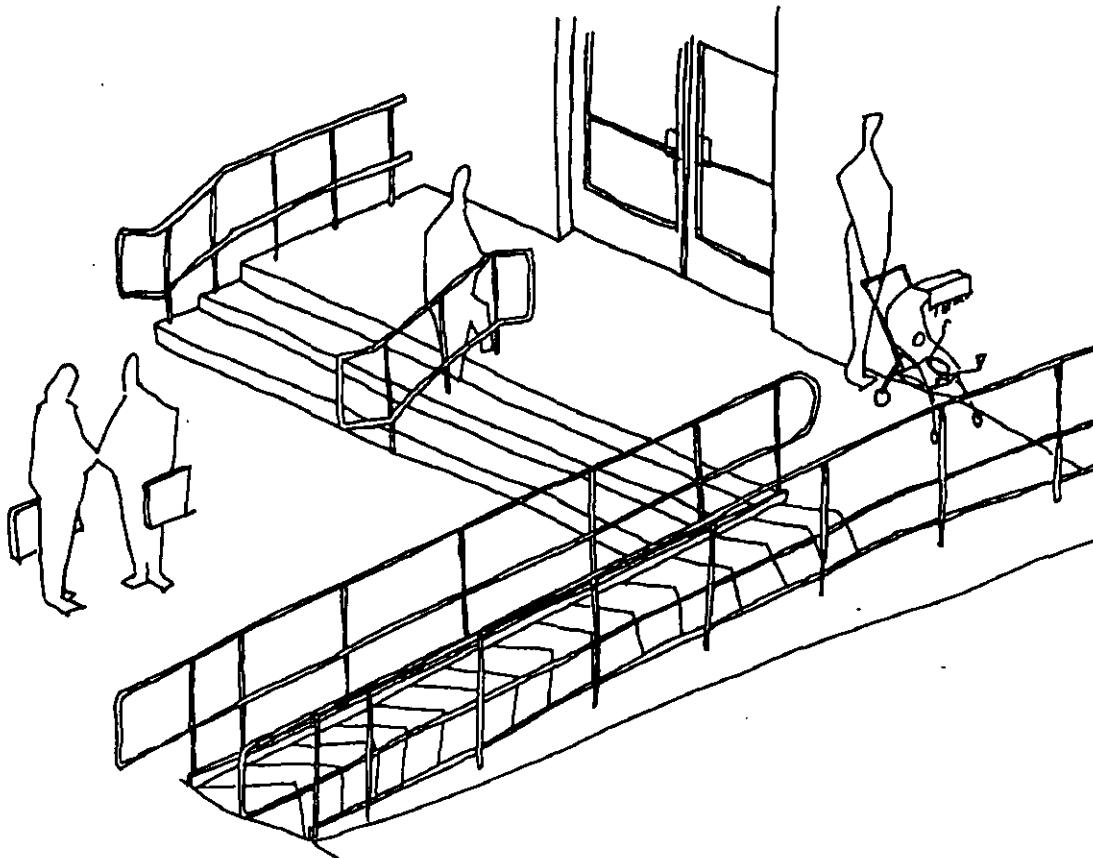

FURTHER RESOURCES

Community Organizations:

The following community-based organizations may be able to help you locate appropriate facilities or resources in your area to make your voting sites accessible. Additional organizations may exist in your local community. Consult your yellow pages under the "associations" and "social service organizations" headings for other sources.

BRITISH COLUMBIA

British Columbia Paraplegic Association
780 S.W. Marine Drive
Vancouver, B.C. V6P 5Y7
(604) 324-3611

Kinsmen Rehabilitation Foundation of
British Columbia
2256 W. 12th Ave.,
Vancouver, B.C. V6K 4L2
(604) 736-8841

North Shore Disability Centre
3140 Mountain Hwy,
North Vancouver, B.C. V7K 2H5
(604) 985-5371

Multiple Sclerosis Society of Canada
(British Columbia)
6125 Sussex Avenue, Suite 205
Burnaby, B.C. V5N 4G1
(604) 437-3244

ALBERTA

Alberta Committee of Citizens with
Disabilities
707 Princeton Place
10339 - 124 Street
Edmonton, Alberta T5N 3W1
(403) 488-9088

Canadian Paraplegic Association (Alberta)
11010-101 Street, Suite 305,
Box 16, Hys Centre
Edmonton, Alberta T5H 4B9
(403) 424-6312

Calgary Action Group of the Physically
Disabled,
426 - 8th Avenue S.E.
Calgary, Alberta T2G 0L7
(403) 266-5400

Multiple Sclerosis Society of Canada
(Alberta)
11203 - 70th Street, 2nd floor
Edmonton, Alberta T5B 1T1
(403) 471-3313

SASKATCHEWAN

Saskatchewan Voice of the Handicapped
Suite #104,
2313 Hanselman Place,
Saskatoon, Saskatchewan S7L 6A9
(306) 652-2780

Canadian Paraplegic Association (Sask.)
Inc.,
#3-3012 Louise Street,
Saskatoon, Saskatchewan S7J 3L8
(306) 652-9644

Accessible Facilities:

How To Make Voting More Accessible

Multiple Sclerosis Society of Canada
(Saskatchewan)
2329 - 11th Avenue
Regina, Saskatchewan S4P 0K2
(306) 522-5607

MANITOBA

Canadian Paraplegic Association
(Manitoba)
825 Sherbrooke Street
Winnipeg, Manitoba R3A 1M5
(204) 786-4753

Independent Living Resource Centre
201 - 294 Portage Avenue
Winnipeg, Manitoba R3C 0B9
(204) 947-0194

Multiple Sclerosis Society of Canada
(Manitoba)
825 Sherbrooke Street
Winnipeg, Manitoba R3A 1M5
(204) 783-8585

ONTARIO

Canadian Rehabilitation Council for the
Disabled
45 Sheppard Avenue E., #801
Toronto, Ontario M2N 5W9
(416) 250-7470

Kapuskasing Action Centre
468 Government Road
Kapuskasing, Ontario P5N 2X7
(705) 335-8778

Canadian Paraplegic Association (Ontario)
520 Sutherland Drive
Toronto, Ontario M4G 3V9
(416) 422-5644

Multiple Sclerosis Society of Canada (Ont)
250 Bloor Street, Suite 820
Toronto, Ontario M4W 3P9
(416) 922-6065

QUÉBEC

Association des Paraplégiques du Québec
415 est, Jarry, suite 100,
Montréal, Québec H2E 1A7
(514) 593-1888

Confédération des organismes
de personnes handicapées
4810, de Rouen, 2ième étage
Montréal, Québec H1V 3T4
(514) 251-1383

Polio Québec
95 Arlington
Westmount, Québec H3Y 2W5
(514) 932-6092 or (514) 259-2451

Multiple Sclerosis Society of Canada
(Québec)
279 Sherbrooke Street West, Suite 401
Montréal, Québec. H2X 1Y2
(514) 849-7591

NEW BRUNSWICK

Canadian Paraplegic Association
(New Brunswick)
440 Wilsey Road,
Fredericton, New Brunswick E3B 7G5
(506) 458-1189

Association des personnes handicapées de
la péninsule acadienne
643 ouest, rue St. Pierre
Caraquet, Nouveau Brunswick. E0B 1K0
(506) 727-7583

PRINCE EDWARD ISLAND

PEI Independent Living Resource Centre
30 Woodward Drive,
Parkdale, Charlottetown, P.E.I. C1A 6A7
(902) 628-8611

Canadian Paraplegic Association (P.E.I.)
P.O. Box 2188
18 Queen Street, Suite 104,
Charlottetown, P.E.I. C1A 4A1
(902) 566-2224

NOVA SCOTIA

Multiple Sclerosis Society of Canada
(Atlantic)
45 Aldermay Drive, Suite 612
Dartmouth, Nova Scotia B2Y 2N6
(902) 465-7251

Metro Resource Centre for
Independent Living
2786 Agricola Street, Suite 119
Halifax, Nova Scotia B3K 4E1
(902) 453-0004

Canadian Paraplegic Association
(Nova Scotia)
1310 Hollis Street, Suite 150
Halifax, Nova Scotia B3J 3P3
(902) 423-1277

NEWFOUNDLAND

Canadian Paraplegic Association
(Newfoundland)
The Roberts Building, Suite 202
95 Lemarchant Road
St. John's, Newfoundland A1C 2H1
(709) 753-5901

Consumer Organization of Disabled
People of Newfoundland and Labrador
P.O. Box 422,
St. John's, Newfoundland A1C 5K4
(709) 722-7018

**NORTHWEST
TERRITORIES/YUKON**

Northwest Territories Council
for Disabled Persons
Box 1387
Yellowknife, NWT X1A 2P1
(403) 873-8230

Élections
Canada



Elections
Canada

LIEUX ACCESSIBLES :



COMMENT RENDRE LE VOTE PLUS ACCESSIBLE



RENSEIGNEMENTS AU SUJET DU GUIDE

Le présent guide a été conçu pour aider les directeurs du scrutin à évaluer l'accessibilité des endroits qui pourraient servir à l'occasion d'élections ou référendums et à rendre les endroits inaccessibles conformes aux normes d'Élections Canada, contenues dans la politique en matière de libre accès.

Le guide porte uniquement sur les lieux physiques et sur les caractéristiques des bâtiments qui sont nécessaires pour que les électeurs puissent pénétrer à l'intérieur et voter. D'autres caractéristiques, par exemple, des toilettes munies d'équipement spécial, sont nécessaires pour les personnes handicapées qui travaillent dans le cadre de l'événement électoral; ainsi, nous recommandons fortement d'organiser le vote dans un endroit facile d'accès et muni de telles installations.

Le présent document ne constitue pas un examen exhaustif des modifications qui doivent être apportées pour rendre les bâtiments entièrement accessibles. Les directeurs du scrutin qui désirent obtenir de plus amples renseignements peuvent communiquer avec Élections Canada en composant le 1-800-267-7727.

Les lignes directrices qui suivent s'appuient sur le Code national du bâtiment. Par ailleurs, les mesures législatives en matière de construction sont du ressort des provinces et des territoires et, dans certains cas, peuvent être plus strictes que le Code national du bâtiment. Il est donc important que les entrepreneurs autorisés par Élections Canada à assurer l'accessibilité d'un bâtiment connaissent et respectent les codes qui s'appliquent à l'échelle locale.

Lieux Accessibles:

Comment rendre le vote plus accessible

EXTRAITS DE LA POLITIQUE D'ÉLECTIONS CANADA EN MATIÈRE DE LIBRE ACCÈS

Bâtiments utilisés pendant une élection ou un référendum

Les bureaux de scrutin et les autres bureaux dont les directeurs du scrutin doivent assurer l'installation et l'entretien en vue d'un événement électoral **doivent être faciles d'accès à tous égards**. Les directeurs du scrutin **doivent** tenir compte de ce facteur dans leur choix des locaux suivants:

- le bureau du directeur du scrutin;
- le bureau du directeur adjoint du scrutin supplémentaire;
- tous les bureaux spéciaux de scrutin;
- tous les bureaux ordinaires de scrutin; et
- tous les bureaux de révision.

Pour se conformer à cette politique, les directeurs du scrutin **doivent** :

- Dans la mesure du possible, avoir recours à des locaux déjà accessibles, au sens où on l'entend dans le présent guide. Il est donc essentiel de repérer soigneusement les endroits de ce genre pour y installer le plus de bureaux de scrutin possible.
- Si aucun local de ce genre n'est disponible, modifier l'accès à un bâtiment par ailleurs acceptable. Pour ce faire, il suffit d'acheter ou de construire des rampes provisoires ou permanentes afin de rendre le bâtiment facile d'accès conformément au code du bâtiment en vigueur à cet endroit.
- Dans le cas des bureaux de scrutin simples **seulement**, où il est **absolument impossible matériellement** d'installer un bureau de scrutin dans un bâtiment facile d'accès et où l'on ne peut se procurer ni construire la moindre installation provisoire offrant un libre accès de plain-pied, le directeur du scrutin pourra, **après en avoir reçu l'autorisation écrite du directeur général des élections**, déroger à la présente politique. **De telles dérogations ne seront permises que dans des cas exceptionnels où il serait impossible autrement de tenir le scrutin**, et à condition que des justifications circonstanciées aient été présentées dans le formulaire EC 12160-1 (Demande pour utiliser un endroit inaccessible).
- Il faudrait donc préparer à l'avance, en vue d'un événement électoral, une liste complète des bâtiments déjà munis d'aménagements pour faciliter l'accès. La liste en question pourrait alors servir à la sélection des bureaux de scrutin après l'émission des brefs.

Rampes : temporaires et permanentes

L'installation de rampes doit être négociée en temps et lieu avec le propriétaire du bâtiment où sera aménagé l'ouvrage en question, et elle doit être comprise dans le bail de location des lieux. Il faudrait également conclure une entente de partage des coûts, particulièrement dans le cas des installations permanentes.

Lorsqu'il demande la permission au propriétaire d'installer une rampe, le directeur du scrutin doit déterminer si le propriétaire souhaite conserver la rampe après la fin des activités électorales. Le cas échéant, Élections Canada fera don de la rampe, à condition que le propriétaire signe un Contrat pour le don d'une rampe de plain-pied (EC 12190-1, EC 12180-1 au Québec) qui dégage le directeur du scrutin de toute responsabilité relativement à la rampe à compter de 21 heures, heure locale, le soir du scrutin, ou une heure après la fermeture des bureaux de scrutin, selon la plus tardive de ces deux éventualités.

Si le propriétaire ne souhaite pas garder la rampe, le directeur du scrutin doit prendre les dispositions qui s'imposent pour son démantèlement le plus tôt possible après le jour du scrutin.

Le directeur du scrutin doit obtenir l'autorisation d'Élections Canada pour construire la rampe, avant le début des travaux. À cet égard, le directeur du scrutin doit présenter le devis estimatif de la construction pour approbation, à l'aide du formulaire EC 12170-1 (Soumission: modification d'accessibilité), et y joindre l'estimation de l'entrepreneur. Le Directeur des opérations d'Élections Canada retournera le formulaire EC 12170-1, dûment autorisé, dès que l'approbation demandée aura été accordée.

Une fois la rampe installée, le directeur du scrutin doit présenter à Élections Canada:

1. La facture faisant état du montant réclamé et par qui;
2. Un Contrat pour le don d'une rampe de plain-pied (EC 12190-1, EC 12180-1 au Québec), si le propriétaire désire conserver la rampe;
3. Une photographie de la rampe en guise de preuve d'achèvement des travaux (*c'est à l'entrepreneur de les fournir*); et
4. le formulaire EC 12170-1 (Soumission: modification d'accessibilité) signé par le Directeur des opérations pour autoriser la construction.

Lieux Accessibles:

Comment rendre le vote plus accessible

Stationnement

Lorsqu'un bureau de scrutin dispose de places de stationnement, certaines d'entre elles doivent être réservées aux personnes handicapées. Ces places doivent être tout près du bâtiment et suffisamment larges pour laisser tout l'espace voulu pour l'ouverture des portières.

Isoloirs

A. Les directeurs du scrutin doivent faire en sorte que toutes les installations utiles au vote à l'intérieur du bureau de scrutin soient faciles d'accès.

B. Lorsque l'on prend des dispositions relativement au mobilier sur les lieux de vote, il faut toujours tenir compte du fait qu'une personne en fauteuil roulant a besoin:

- d'au moins 685 mm (2 pi 3 po) d'espace libre en hauteur sous une table;
- d'au moins 760 mm (2 pi 7 po) d'espace libre en largeur sous une table; et
- d'une table dont la hauteur maximale se situe entre 812 et 863 mm (2 pi 8 po et 2 pi 10 po).

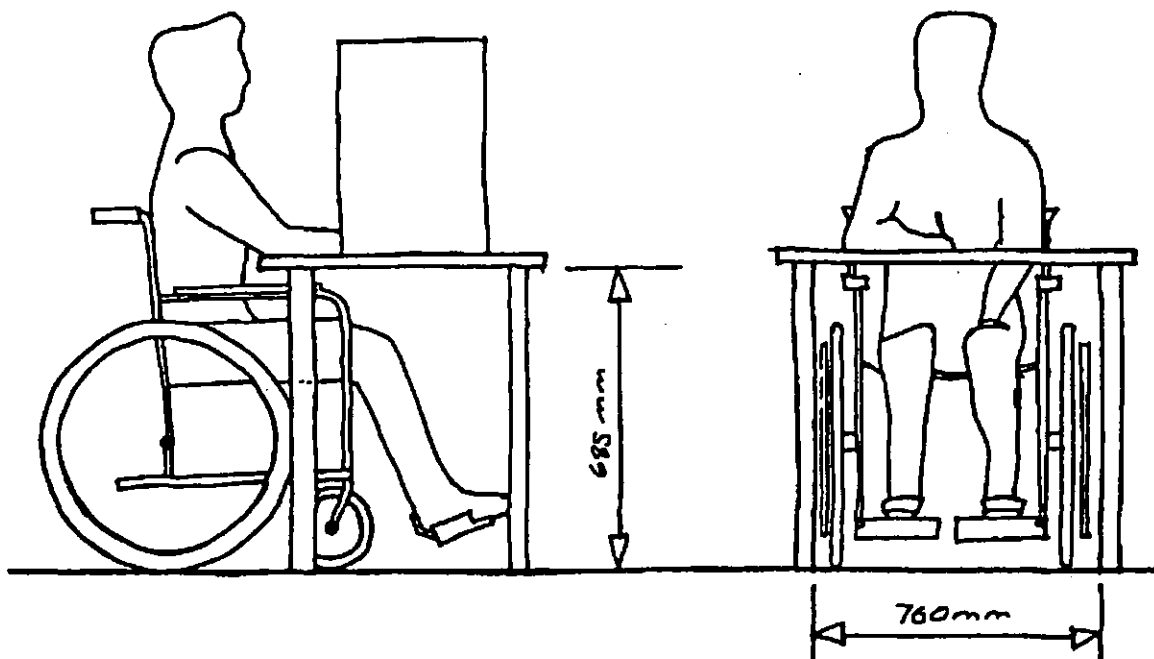

LE LIEU DE VOTE FACILEMENT ACCESSIBLE

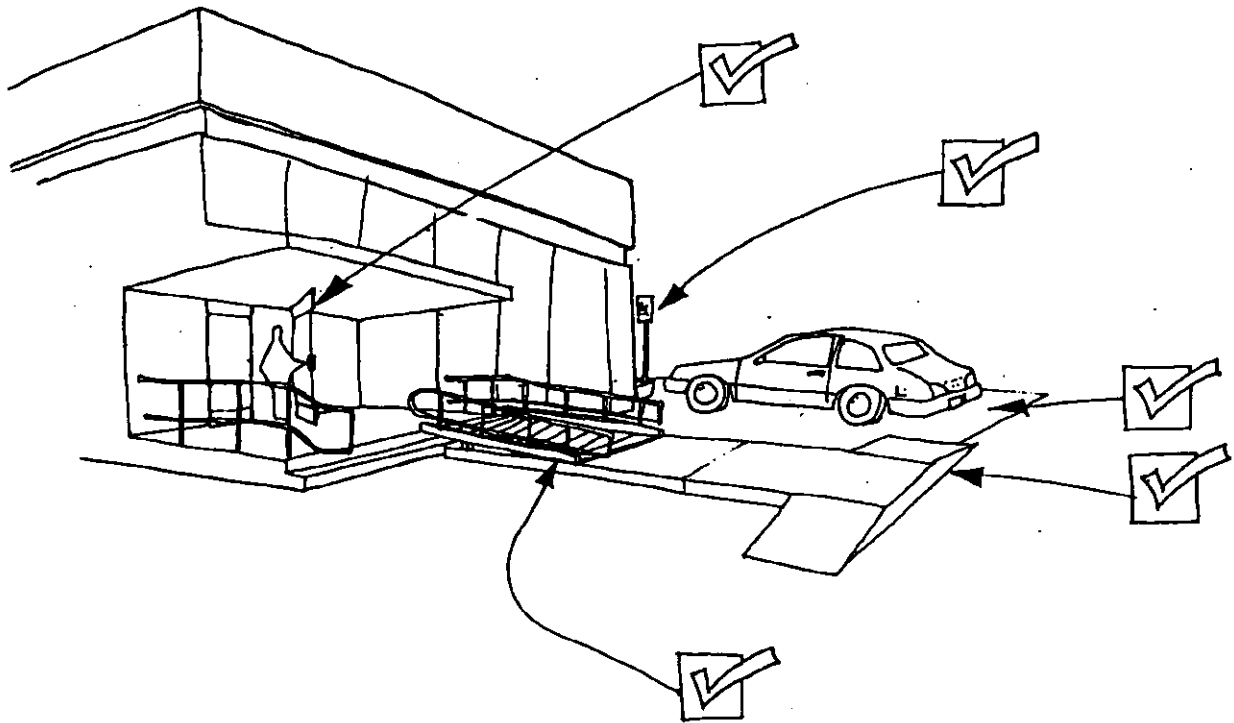

Lieux Accessibles:

Comment rendre le vote plus accessible

Stationnement

Les places de stationnement aménagées pour les personnes handicapées devraient:

- avoir un minimum de 3 900 mm (12 pi 8 po) de largeur;
- être situées à une distance maximale de 61,5 m (200 pi) de l'entrée à accès de plain-pied du bâtiment;
- jouxter une allée pour piétons qui mène à la porte;
- avoir une surface lisse et sans aspérités; et
- être identifiées par le symbole international d'accès (EC 10960) compris dans le matériel fourni par Élections Canada. Dans le cas des installations temporaires, la chose peut se faire à l'aide d'un seau lesté et d'un poteau indicateur.

Un conducteur qui fait marche arrière peut avoir de la difficulté à voir une personne en fauteuil roulant. Évitez les parcours qui forcent les gens à passer derrière des véhicules garés.

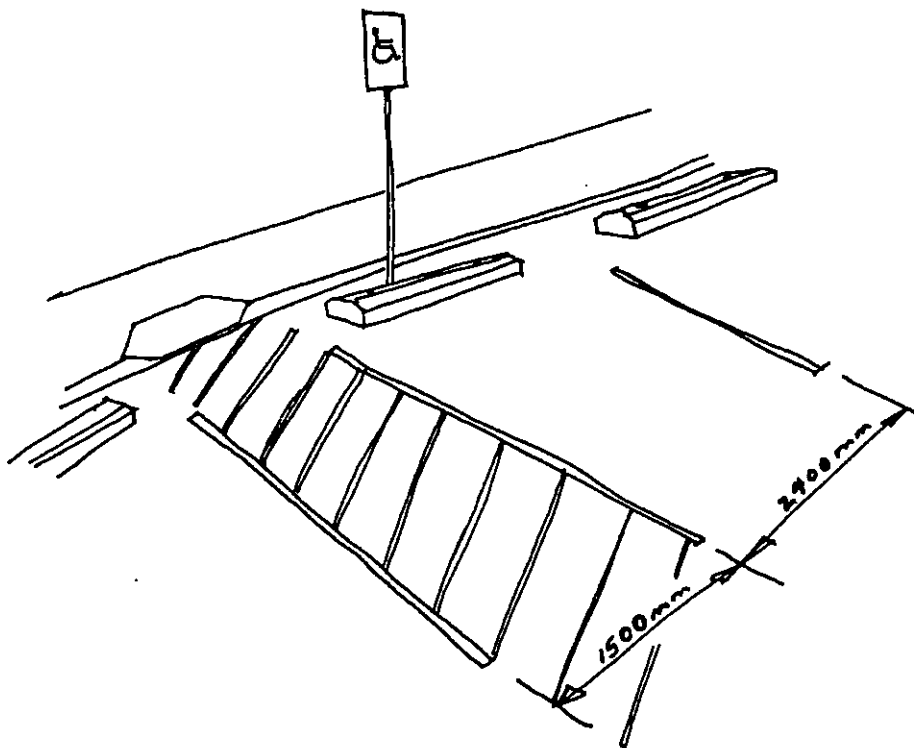

Allées et passages pour piétons

Les allées et passages pour piétons qui mènent à l'entrée du lieu de vote doivent être:

- accessibles à partir des espaces de stationnement aménagés grâce à des bateaux de trottoir (rampes de trottoir);
- lisses et sans aspérités;
- d'une largeur minimale de 1 100 mm (3 pi 6 po);
- les plus horizontaux possible. La pente des allées et des passages pour piétons ne doit pas dépasser une inclinaison de 1:20, c'est-à-dire que pour chaque 25 mm (1 po) d'élévation, le passage doit avoir 500 mm (20 po) de longueur;
- bien dégagés et débarrassés de la neige et de la glace.

Pour ce qui est des allées en gravier meuble pour autos, songez à utiliser des trottoirs de bois provisoires recouverts d'une peinture antidérapante.

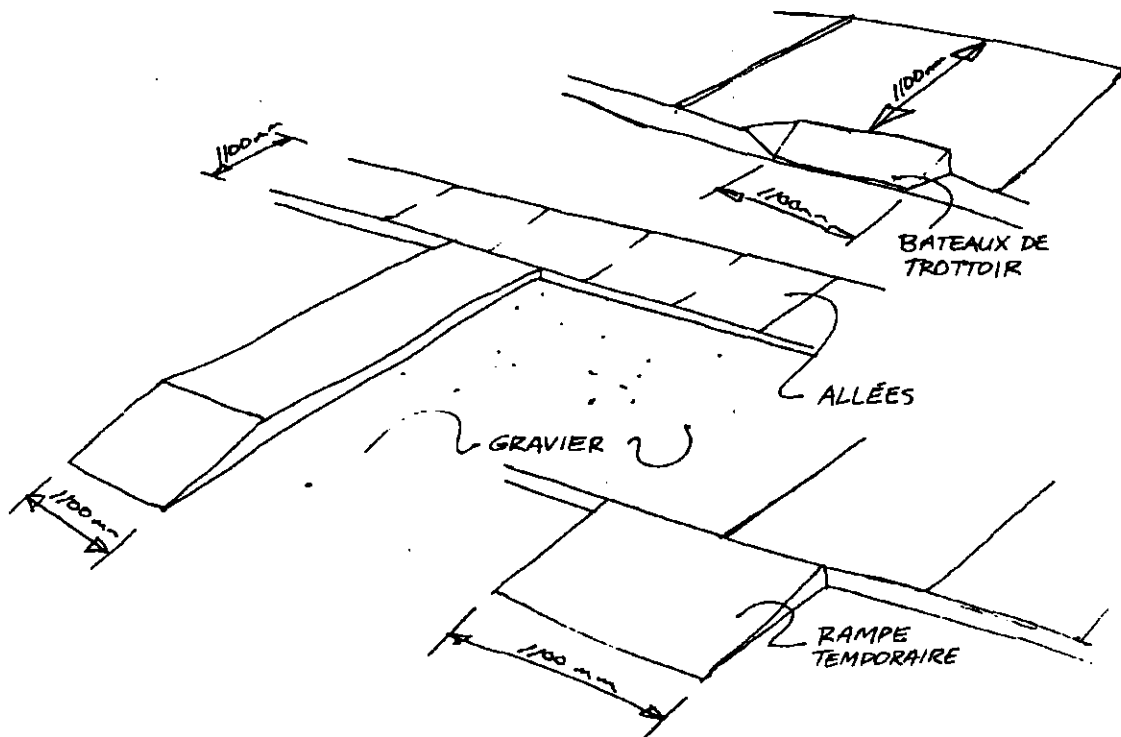

Lieux Accessibles:

Comment rendre le vote plus accessible

Entrées

Les entrées doivent comporter un accès de plain-pied pour les personnes en fauteuil roulant. S'il est nécessaire d'installer une rampe, celle-ci doit:

- avoir 870 mm (2 pi 10 po) de largeur;
- avoir une pente maximale de 1:12, c'est-à-dire que pour chaque 25 mm (1 po) d'élévation, elle doit avoir 300 mm (12 po) de longueur;
- comporter une plate-forme de 1 500 mm x 1 500 mm (5 pi x 5 pi) au bas et au sommet de la rampe ainsi qu'à chaque changement de direction;
- comporter une aire de repos faisant 1 500 mm x 1 500 mm (5 pi x 5 pi) au moins tous les 9 144 millimètres en ligne droite (30 pieds en ligne droite);
- être munie de mains courantes situées entre 812 et 863 mm (2 pi 8 po et 2 pi 10 po) de hauteur et d'un diamètre de 30 à 40 mm (environ un pouce et demi) et qui soient faciles à agripper; et
- comporter une bordure de chaque côté si la rampe s'élève à plus de 150 mm (6 po).

Les solutions permanentes aux problèmes d'accès pour les personnes handicapées sont une priorité.

Négociez le partage des coûts des rampes permanentes avec les propriétaires des installations.

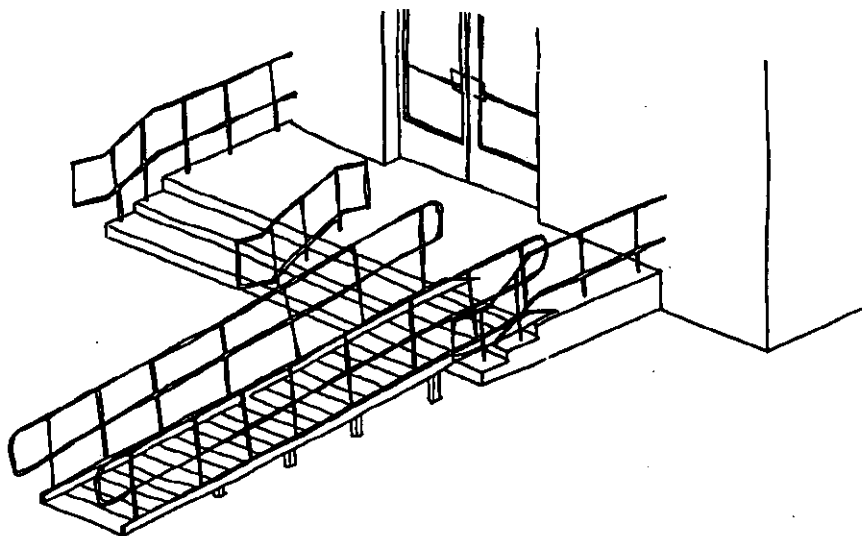

Portes

Les portes doivent:

- avoir une largeur libre d'au moins 810 mm (2 pi 8 po); et
- avoir un seuil ne dépassant pas 13 mm (1/2 po) de hauteur. Si le seuil a plus de 13 mm (1/2 po) de hauteur, utilisez un morceau de bois pour éliminer l'obstacle (voir l'illustration).

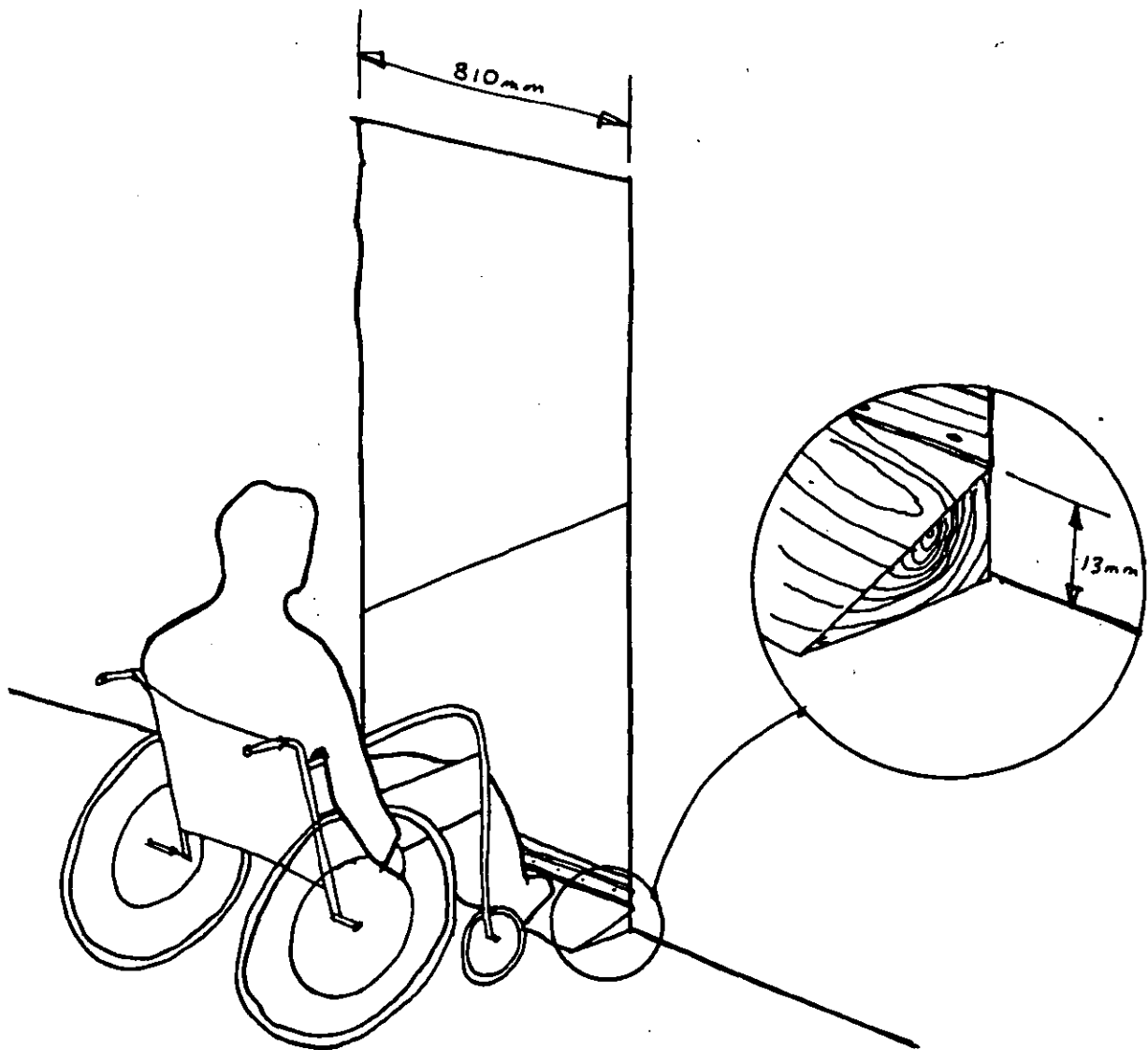

Lieux Accessibles:

Comment rendre le vote plus accessible

Déplacements à l'intérieur du bâtiment

Une fois à l'intérieur de l'immeuble, les électeurs doivent pouvoir emprunter un itinéraire facile d'accès à partir de l'entrée jusqu'à l'isoloir.

Tous les corridors doivent offrir un passage dégagé d'une largeur d'au moins 920 mm (3 pi).

Dans les bâtiments où l'entrée comprend des portes intérieures et extérieures, la distance entre les portes devrait être d'au moins 1 200 mm (3 pi 11 po) en plus de la largeur du battant de toute porte s'ouvrant dans cet espace.

Sécurité et incendies

Le personnel du scrutin devrait connaître l'emplacement des extincteurs, des sorties de secours et des alarmes d'incendie les plus près.

Idéalement, tous les lieux de vote devraient comporter deux itinéraires d'évacuation en cas d'urgence.

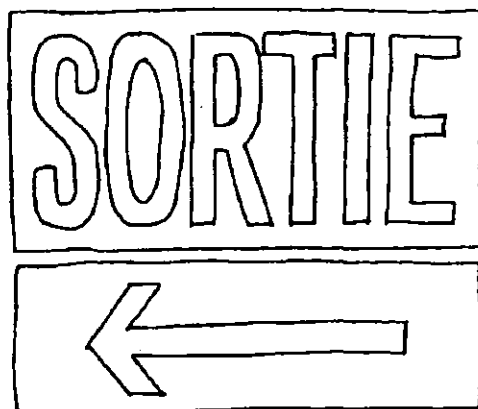
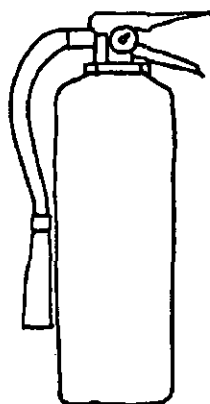
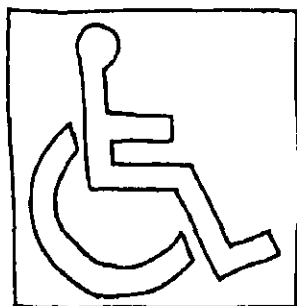

Signalisation

La voie d'accès à l'extérieur et à l'intérieur d'un endroit accessible doit être clairement indiquée.

Si l'entrée utilisée par les électeurs n'est pas accessible aux personnes handicapées, assurez-vous de bien indiquer toute autre entrée facilement accessible à leur intention.

Le symbole international d'accès et les panneaux de direction sont compris dans le matériel fourni par Élections Canada.

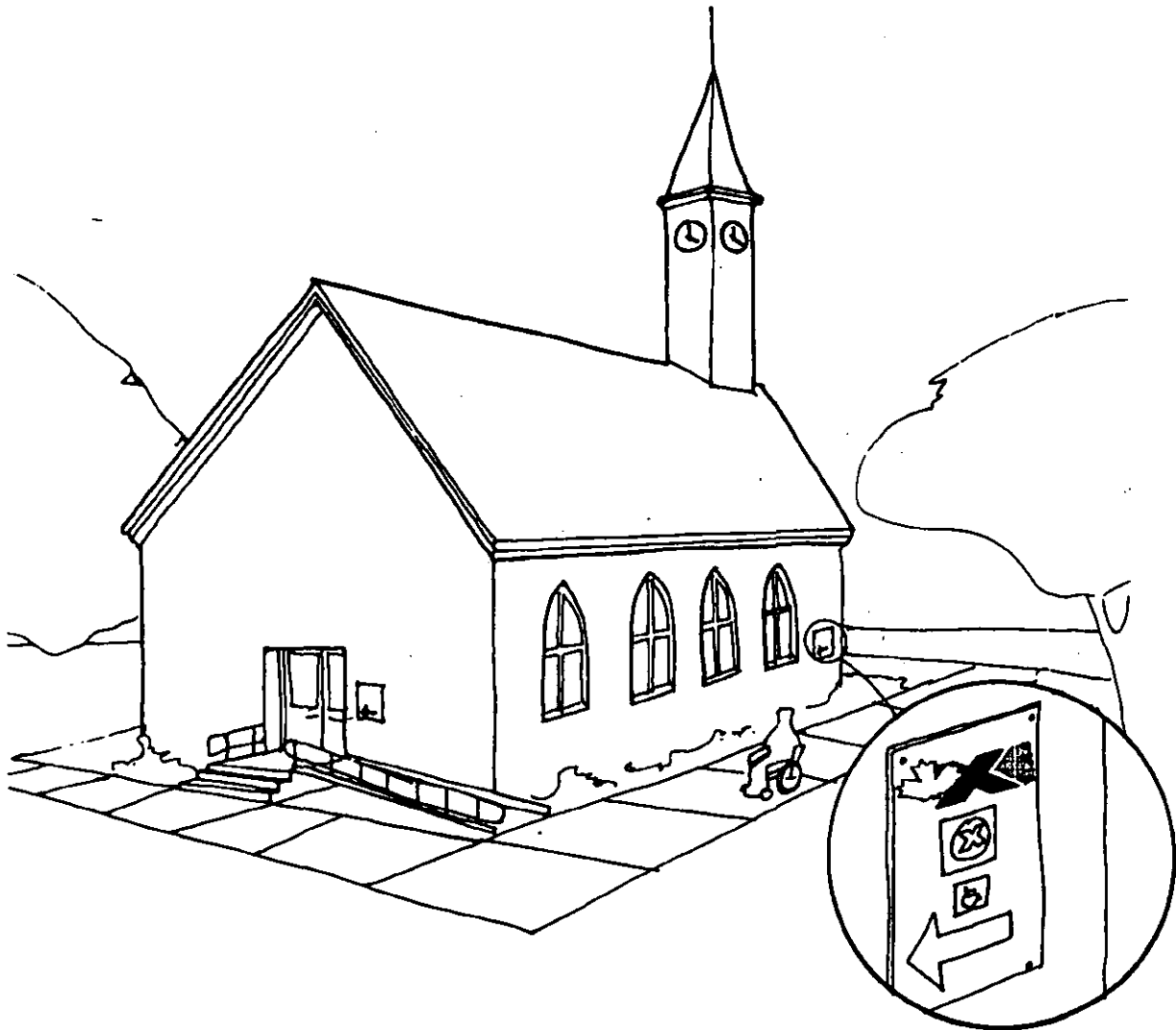

Lieux Accessibles:

Comment rendre le vote plus accessible

Partenariat en matière d'adaptation

L'aménagement de voies d'accès permanentes à l'intention des personnes handicapées sera utile à toute la collectivité pour l'avenir.

Négociez avec le propriétaire des installations le partage des coûts d'aménagement permanent. Si le propriétaire se montre intéressé, Élections Canada pourra assumer les coûts jusqu'à concurrence de ce qu'il en coûterait pour une solution temporaire. Les coûts supplémentaires feront l'objet d'une étude pour chaque cas.

Toutes les modifications apportées aux accès, qu'elles soient permanentes ou temporaires, doivent être approuvées par Élections Canada et faire l'objet de devis estimatifs de la part de deux entrepreneurs distincts avant que ne commencent les travaux.

Le formulaire EC 12170-1 (Soumission: modification d'accessibilité) pourra servir de guide pour structurer l'information dans les pourparlers avec les entrepreneurs.

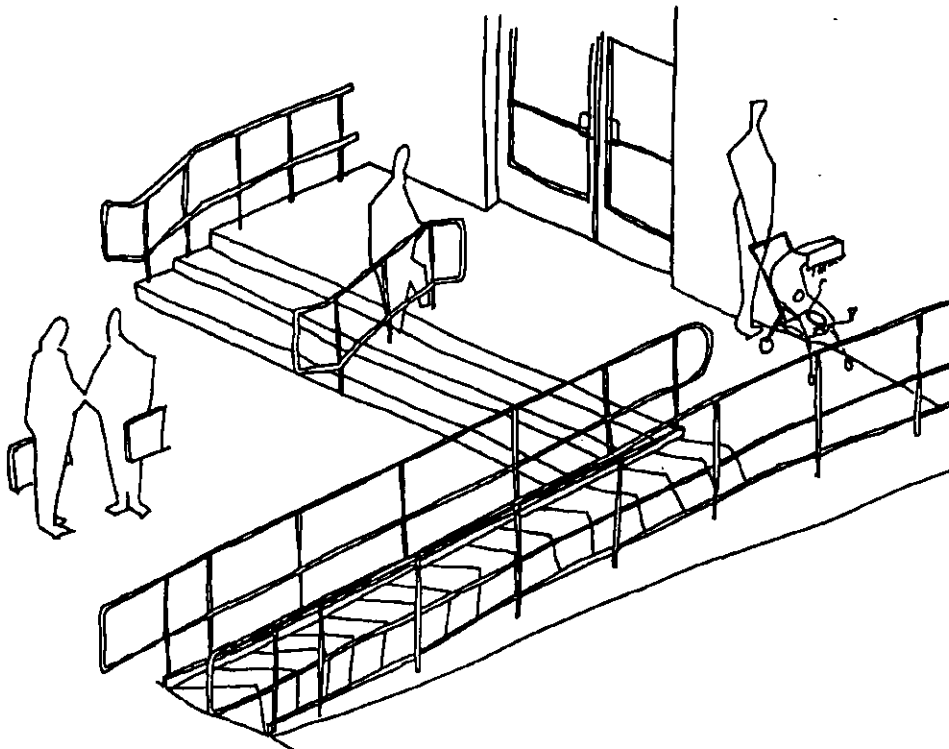

AUTRES RESSOURCES

Organismes communautaires:

Voici quelques organismes communautaires qui pourront être en mesure de vous aider à trouver, dans votre région, les installations ou les ressources appropriées pour rendre vos lieux de scrutin facilement accessibles. Il peut y avoir d'autres organismes utiles dans votre propre collectivité. Consultez les pages jaunes à la rubrique « associations » et « organismes de service social » pour trouver d'autres sources de renseignement.

COLOMBIE-BRITANNIQUE

British Columbia Paraplegic Association
780 S.W. Marine Drive
Vancouver, B.C. V6P 5Y7
(604) 324-3611

Kinsmen Rehabilitation Foundation of
British Columbia
2256 W. 12th Ave.,
Vancouver, B.C. V6K 4L2
(604) 736-8841

North Shore Disability Centre
3140 Mountain Hwy,
North Vancouver, B.C. V7K 2H5
(604) 985-5371

Multiple Sclerosis Society of Canada
(British Columbia)
6125 Sussex Avenue, Suite 205
Burnaby, B.C. V5N 4G1
(604) 437-3244

ALBERTA

Alberta Committee of Citizens with
Disabilities
707 Princeton Place
10339 - 124 Street
Edmonton, Alberta T5N 3W1
(403) 488-9088

Canadian Paraplegic Association (Alberta)
11010-101 Street, Suite 305,
Box 16, Hys Centre
Edmonton, Alberta T5H 4B9
(403) 424-6312

Calgary Action Group of the Physically
Disabled
426 - 8th Avenue S.E.
Calgary, Alberta T2G 0L7
(403) 266-5400

Multiple Sclerosis Society of Canada
(Alberta)
11203 - 70th Street, 2nd floor
Edmonton, Alberta T5B 1T1
(403) 471-3313

Lieux Accessibles:**Comment rendre le vote plus accessible**

SASKATCHEWAN

Saskatchewan Voice of the Handicapped
Suite #104,
2313 Hanselman Place,
Saskatoon, Saskatchewan S7L 6A9
(306) 652-2780

Canadian Paraplegic Association (Sask.)
Inc.,
#3-3012 Louise Street,
Saskatoon, Saskatchewan S7J 3L8
(306) 652-9644

Multiple Sclerosis Society of Canada
(Saskatchewan)
2329 - 11th Avenue
Regina, Saskatchewan S4P 0K2
(306) 522-5607

MANITOBA

Canadian Paraplegic Association
(Manitoba)
825 Sherbrooke Street
Winnipeg, Manitoba R3A 1M5
(204) 786-4753

Independent Living Resource Centre
201 - 294 Portage Avenue
Winnipeg, Manitoba R3C 0B9
(204) 947-0194

Multiple Sclerosis Society of Canada
(Manitoba)
825 Sherbrooke Street
Winnipeg, Manitoba R3A 1M5
(204) 783-8585

ONTARIO

Canadian Rehabilitation Council for the
Disabled
45 Sheppard Avenue E., #801
Toronto, Ontario M2N 5W9
(416) 250-7470

Kapuskasing Action Centre
468 Government Road
Kapuskasing, Ontario P5N 2X7
(705) 335-8778

Canadian Paraplegic Association (Ontario)
520 Sutherland Drive
Toronto, Ontario M4G 3V9
(416) 422-5644

Multiple Sclerosis Society of Canada (Ont)
250 Bloor Street, Suite 820
Toronto, Ontario M4W 3P9
(416) 922-6065

QUÉBEC

Association des Paraplégiques du Québec
415 est, Jarry, suite 100,
Montréal, Québec H2E 1A7
(514) 593-1888

Confédération des organismes
de personnes handicapées
4810, de Rouen, 2ième étage
Montréal, Québec H1V 3T4
(514) 251-1383

Polio Québec
95 Arlington
Westmount, Québec H3Y 2W5
(514) 932-6092 or (514) 259-2451

Multiple Sclerosis Society of Canada
(Québec)
279 Sherbrooke Street West, Suite 401
Montréal, Québec. H2X 1Y2
(514) 849-7591

NOUVEAU-BRUNSWICK

Canadian Paraplegic Association
(New Brunswick)
440 Wilsey Road,
Fredericton, New Brunswick E3B 7G5
(506) 458-1189

Association des personnes handicapées de
la péninsule acadienne
643 ouest, rue St. Pierre
Caraquet, Nouveau Brunswick. E0B 1K0
(506) 727-7583

ÎLE-DU-PRINCE-ÉDOUARD

PEI Independent Living Resource Centre
30 Woodward Drive,
Parkdale, Charlottetown, P.E.I. C1A 6A7
(902) 628-8611

Canadian Paraplegic Association (P.E.I.)
P.O. Box 2188
18 Queen Street, Suite 104,
Charlottetown, P.E.I. C1A 4A1
(902) 566-2224

NOUVELLE-ÉCOSSE

Multiple Sclerosis Society of Canada
(Atlantic)
45 Aldernay Drive, Suite 612
Dartmouth, Nova Scotia B2Y 2N6
(902) 465-7251

Metro Resource Centre for
Independent Living
2786 Agricola Street, Suite 119
Halifax, Nova Scotia B3K 4E1
(902) 453-0004

Canadian Paraplegic Association
(Nova Scotia)
1310 Hollis Street, Suite 150
Halifax, Nova Scotia B3J 3P3
(902) 423-1277

TERRE-NEUVE

Canadian Paraplegic Association
(Newfoundland)
The Roberts Building, Suite 202
95 Lemarchant Road
St. John's, Newfoundland A1C 2H1
(709) 753-5901

Consumer Organization of Disabled
People of Newfoundland and Labrador
P.O. Box 422,
St. John's, Newfoundland A1C 5K4
(709) 722-7018

**TERRITOIRES DU NORD-OUEST
TERRITOIRE DU YUKON**

Northwest Territories Council
for Disabled Persons
Box 1387
Yellowknife, NWT X1A 2P1
(403) 873-8230